

DANE PODSTAWOWE

Baterie litowe zapewniają doskonałą wydajność, pojemność i niezawodność. Wykorzystując najnowocześniejszą technologię ogniw litowych, seria litowa została zaprojektowana z myślą o obszarach wrażliwych na środowiskowo, które wymagają zwiększonej żywotności cyklicznej w zastosowaniach komercyjnych, przemysłowych i prywatnych. Bezobsługowa konstrukcja i zaawansowane funkcje konstrukcyjne sprawiają, że seria litowa jest ostatecznym wyborem dla wielu różnych branż. Seria ta posiada moduł pomiaru parametru za pomocą aplikacji Bluetooth. Aplikacja dostępna jest na urządzeniach z systemami Andorid oraz IOS. Baterie posiadają certyfikat CE.

SPECYFIKACJA

MODEL	TERMINAL	POLARYZACJA	Moment dokręcania śrub	WYMIARY				WAGA
				DŁUGOŚĆ	SZEROKOŚĆ	WYSOKOŚĆ	Z TERMINALEM	
LFP12200	M8	LEWY +	12,40 NM	522mm	240mm	218mm	223mm	22,00kg

SPECYFIKACJE ELEKTRYCZNE

POJEMNOŚĆ ZNAMIONOWA	NAPIĘCIE ROZŁADOWANIA		REZYSTANCJA WEWNĘTRZNA	NAPIĘCIE ŁADOWANIA PODCZAS PRACY CYKLICZNEJ	PRĄD ŁADOWANIA	
	25°C	ZALECANE			MAKSYMALNE	25°C
200Ah	11.80V	9,60V	<50,00mΩ	14,20V - 14,80V	50,00A	200,00A

PRZECHOWYWANIE

DOPUSZCZALNA TEMPERATURA OTOCZENIA			SAMOROZŁADOWANIA W 20°C
PRZECHOWYWANIE	ŁADOWANIE	ROZŁADOWANIE	1 MIESIĄC
-20°C do +45°C	-3°C do +65°C	-23°C do +65°C	<3%

Krzywa stanu naładowania (0,5C, 25°C)

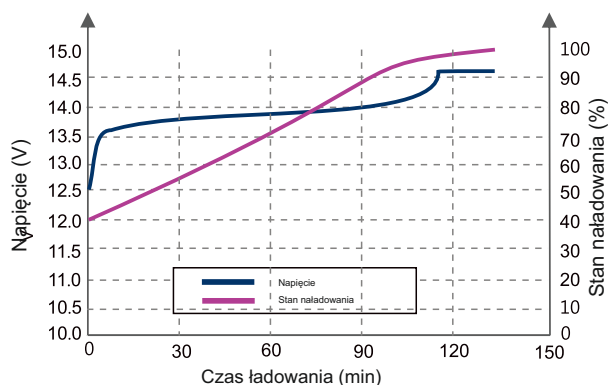

ZASTOSOWANIA

- wózki golfowe
- wózki inwalidzkie
- maszyny czyszczące
- łodzie
- systemy fotowoltaiczne
- urządzenia mobilne
- urządzenia napędzane silnikiem elektrycznym
- urządzenia o dużej cykliczności pracy

WYMIARY

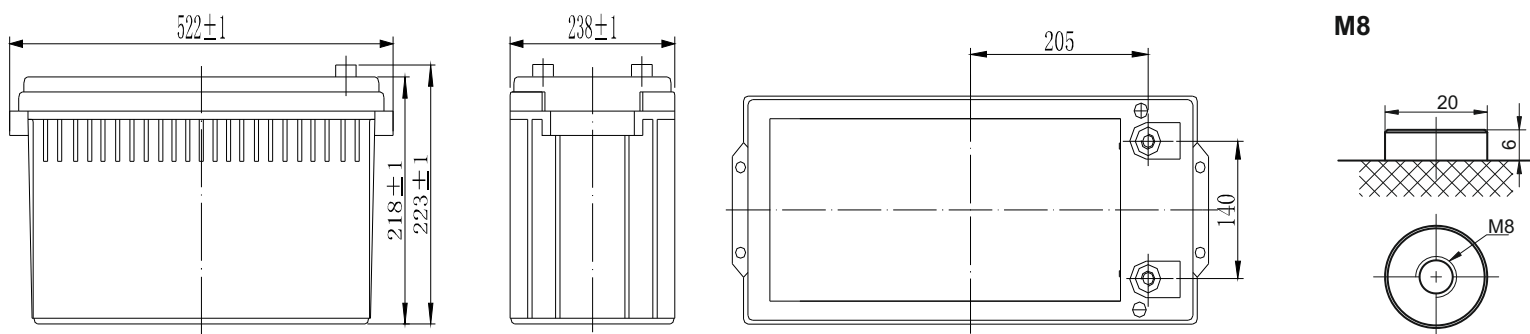

Krzywa temperatury rozładowania (0.2C)

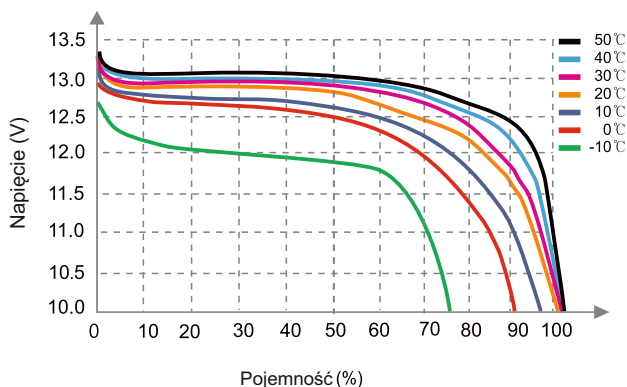

Krzywa życia cyklu rozładowania DOD 1C 25C

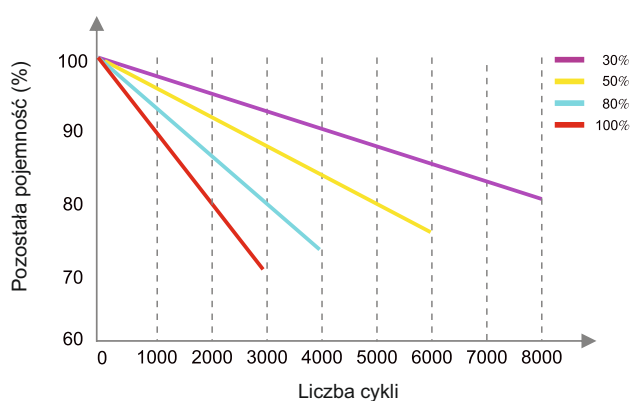

BEZPIECZEŃSTWO



RECYKLING



DBAJMY O ŚRODOWISKO

ZUŻYTE BATERIE ORAZ AKUMULATORY ZALICZANE SĄ DO KATEGORII ODPADÓW NIEBEZPIECZNYCH. ODPADY TEGO TYPU ZE WZGLĘDU NA SWOJE POCHODZENIE, SKŁAD CHEMICZNY (ZAWIERAJĄ METALE CIĘŻKIE TAKIE JAK OŁÓW, I INNE TRUJĄCE SUBSTANCJE) ORAZ INNE WŁAŚCIWOŚCI MOGĄ STANOWIĆ ZAGROŻENIE DLA ŻYCIA LUB ZDROWIA LUDZI, ZWIERZĄT BĄDŹ CAŁEGO ŚRODOWISKA. ZGODNIE Z USTAWĄ O ODPADACH ODPADY W POSTACI BATERII I AKUMULATORÓW NALEŻY ZBIERAĆ ODDZIELNIE OD INNYCH RODZAJÓW ODPADÓW.

W CELU UZYSKANIA BARDZIEJ SZCZEGÓŁOWYCH INFORMACJI ZACHĘCAMY DO KONTAKTU Z NAMI, UDZIELIMY WSZELKICH INFORMACJI JAK NALEŻY POSTĘPOWAĆ ZE ZUŻYTYMI BATERIAMI I AKUMULATORAMI.